



# Küchenrückwand

## Montageanleitung

**HINWEIS:** Falls Sie einen Abstand für eine Silikonfuge unten zur Arbeitsplatte wünschen, dann legen Sie 2 kleine Abstandplättchen mit ca. 4 mm Stärke unter und sichern die Küchenrückwand oben (z.B. mit Klebeband), damit sie nicht wegkippen kann. Nach 24 Stunden Kleberaushärtezeit können Sie die Silikonfuge nach dem Entfernen der Abstandplättchen fertig stellen.

**Achtung!** Bitte verwenden Sie nur säurefreies Silikon.

### Variante 1: Montage mittels Kleber

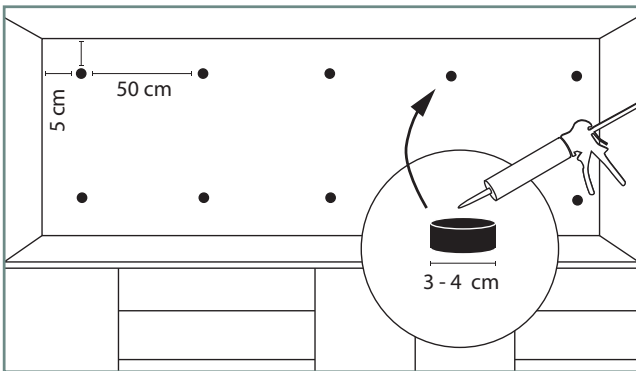

1. Wenn Ihre Küchenrückwand an den Untergrund geklebt wird, dann setzen Sie die Kleberkartusche in eine Silikonpresse ein und pressen Klebepunkte im Abstand von ca. 50 cm auf die Platte. Ein Klebepunkt hat ca. 3-4 cm Durchmesser und eine Höhe von ca. 2 cm. Halten Sie mindestens 5 cm Abstand zu den äußeren Rändern!

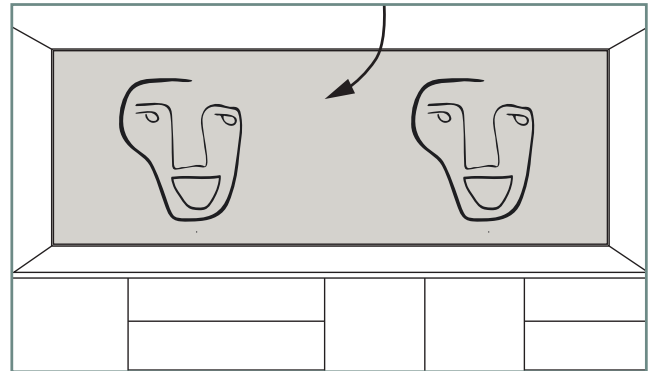

2. Kleben Sie die Küchenrückwand nun an den Untergrund. Achten Sie auf einen sauberen und trockenen Untergrund vor der Montage!

### Variante 2: Montage mittels Abstandhalter

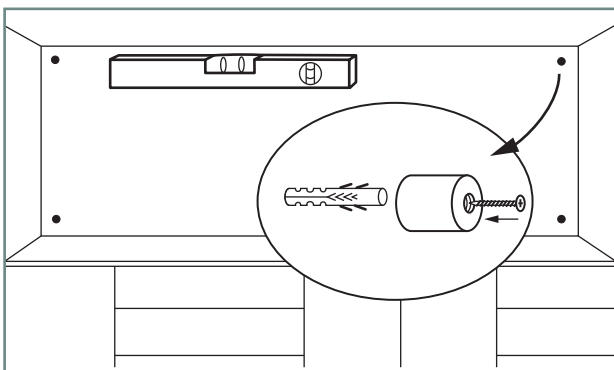

1. Halten Sie die Küchenrückwand mit Hilfe einer Wasserwaage an den gewünschten Platz. Markieren Sie die 4 Löcher an der Wand, bohren die 4 Löcher und schrauben Sie die Abstandhalter fest.

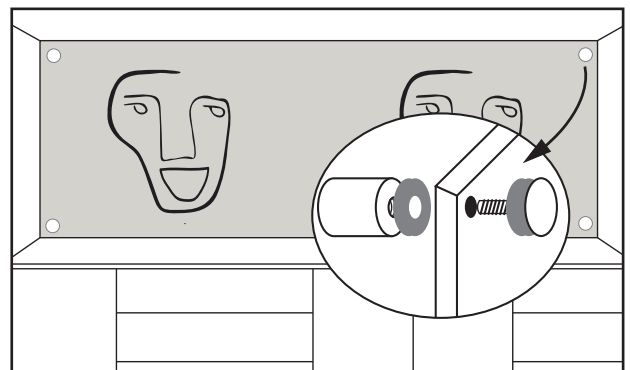

2. Setzen Sie nun die Küchenrückwand vor die Abstandhalter und schrauben Sie die Bildbefestigungen an den Abstandhaltern fest.

