

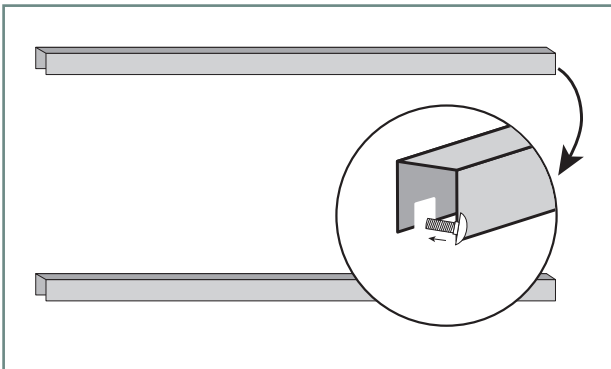

Glasbild

Montageanleitung

Variante 1: Montage mittels rückseitigen U-Profil



1. Wenn Ihr Glasbild mit einer U-Profil Aufhängung bestellt wurde, dann kleben Sie das mitgelieferte Profil mit der Öffnung nach unten und mit dem nötigen Abstand nach oben auf der Plattenrückseite fest.

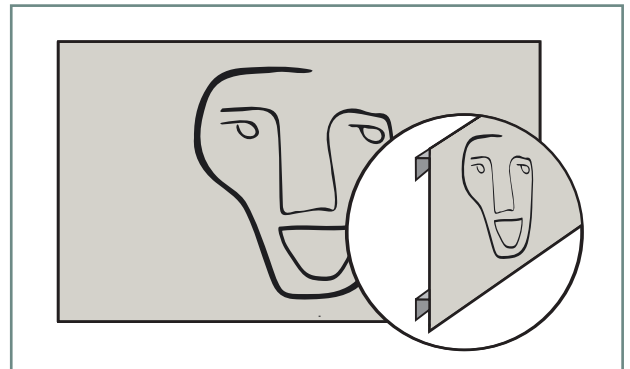

2. Anschließend hängen Sie das Glasbild in das an der Wand oder Untergrund montierte Profil ein.

Variante 2: Montage mittels Abstandhalter

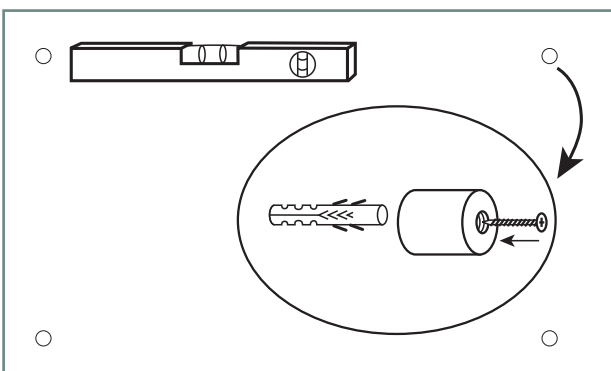

1. Wenn Ihr Glasbild mit Abstandhaltern befestigt wird, dann halten Sie das Glasbild mit Hilfe einer Wasserwaage an den gewünschten Platz. Markieren Sie die 4 Löcher an der Wand, bohren die 4 Löcher und schrauben Sie die Abstandhalter fest.

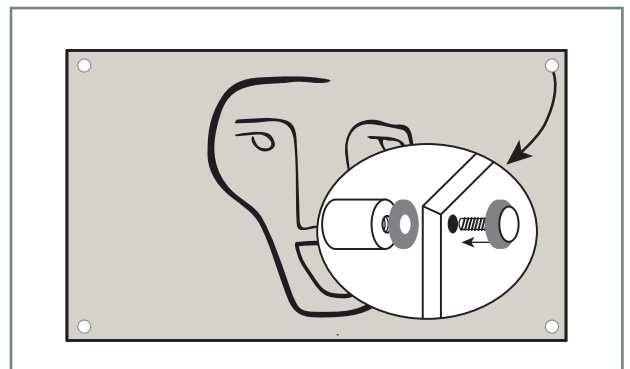

2. Setzen Sie nun das Glasbild vor die Abstandhalter und schrauben Sie die Bildbefestigungen an den Abstandhaltern fest.

